

## CAPACIDADE DE CARGA E DIMENSÃO TOTAL

Capacidad de carga y dimensión total

Load capacity and total dimension

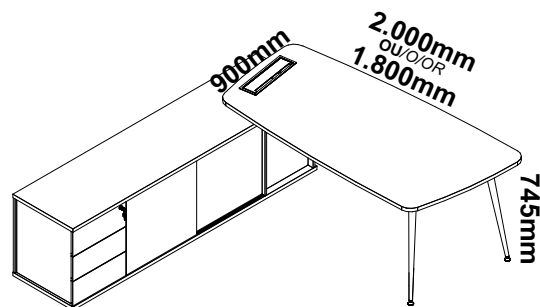

## MANUTENÇÃO E LIMPEZA

- Pano levemente umedecido com água, seguido de pano seco.
- Nunca utilizar produtos químicos ou abrasivos.
- **Mantenimiento y Limpieza:** Paño ligeramente humedecido con agua, seguido de un paño seco.
- No utilice nunca productos químicos o abrasivos.
- **Maintenance and Cleaning:** Cloth slightly moistened with water, followed by cloth seo.
- Never use chemicals or abrasives.

## RECOMENDAÇÕES

- Siga atentamente todas as instruções de montagem;
- Monte seu produto no local ou próximo de onde será colocado. Movimentações do produto já montado podem avariá-lo;
- Faça a montagem em uma superfície limpa e plana. Aconselhamos usar a própria embalagem de papelão e plástico para forrar o chão;
- Verifique se as quantidades de peças e acessórios estão de acordo com o Manual;
- Compare atentamente os furos de cada peça com a ilustração do manual
- Se o produto necessitar fixação na parede, tenha cuidado para não atingir fios e canos ao furar a parede;
- É responsabilidade do montador seguir as instruções do Manual de Montagem que são fundamentais para a estruturação do produto.

### Recommendations

- Carefully follow all assembly instructions;
- Assemble your product at or near where it will be placed. Movements of the product already assembled may damage it;
- Mount on a clean, flat surface. We advise you to use the cardboard and plastic packaging itself to cover the floor;
- Check that the quantities of parts and accessories are in accordance with the manual;
- Carefully compare the holes in each part with the illustration in the manual;
- If the product needs to be fixed to the wall, be careful not to reach wires and pipes when drilling into the wall;
- It is the assembler's responsibility to follow the instructions in the Assembly Manual, which are fundamental for structuring the product.

### Recomendaciones

- Siga cuidadosamente todas las instrucciones de montaje;
- Ensamble su producto en o cerca de donde se colocará. Los movimientos del producto ya ensamblado pueden dañarlo;
- Montar sobre una superficie limpia y plana. Le recomendamos que utilice el embalaje de cartón y plástico para cubrir el piso;
- Compruebe que las cantidades de piezas y accesorios están de acuerdo con el manual;
- Compare cuidadosamente los agujeros en cada parte con la ilustración en el manual;
- Si el producto necesita ser fijado a la pared, tenga cuidado de no alcanzar cables y tuberías al perforar la pared;
- Es responsabilidad del ensamblador seguir las instrucciones del Manual de ensamblaje, que son fundamentales para estructurar el producto.

08/08

# INSTRUÇÕES DE MONTAGEM ASSEMBLY INSTRUCTIONS INSTRUCCIONES DE MONTAJE

## MESA TABLE MESA

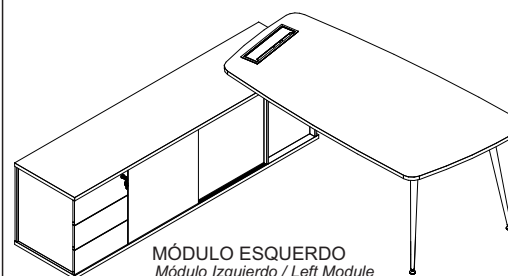

MÓDULO ESQUERDO  
Módulo Izquierdo / Left Module

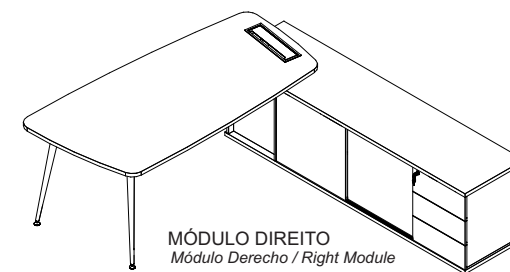

MÓDULO DIREITO  
Módulo Derecho / Right Module

REF. #LXP2220-2221-2222-2223-2224-2225-  
1920-1921-1922-1923-1924-1925



MOBILIÁRIO  
PARA ESCRITÓRIO

GEBB Work Ind. de Móveis Ltda.  
Rua Felix Roman, 190  
São Valentin

95709-170 - Bento Gonçalves - RS - Brasil  
Fone: (0XX54) 3454-1105 - (0XX54) 3453-1407  
Phone: (0XX54) 3454-1105 - (0XX54) 3453-1407

E-mail: pedidos@gebbwork.com.br

www.gebbwork.com.br

WhatsApp: +55 54 99177-8324

REV.: 00 - 19/09/2023

São necessários:  
Son necesarios:  
Are necessary:



\*Parafusadeira  
Atomillador



Chave Cruzada  
Llave cruzada  
Cross wrench

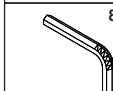

8mm  
Chave Allen  
Llave allen  
Allen Key



\*\*Trena  
Cinta métrica  
Measuring tape



20min



2 Pessoa  
Persona  
Person

\*\*Para identificar as peças / Para identificar las partes / To identify the parts.  
\*Facilita a montagem / Facilita un montaje / Facilitates mounting.

01/08

## LISTA DE PEÇAS

**EXAMINE COMPLETAMENTE TODAS AS PEÇAS ANTES DE INICIAR O TRABALHO.**

*Lista de piezas: Examine completamente todas las piezas antes de comenzar a trabajar.*

*List of pieces: Completely examine all parts before starting work.*

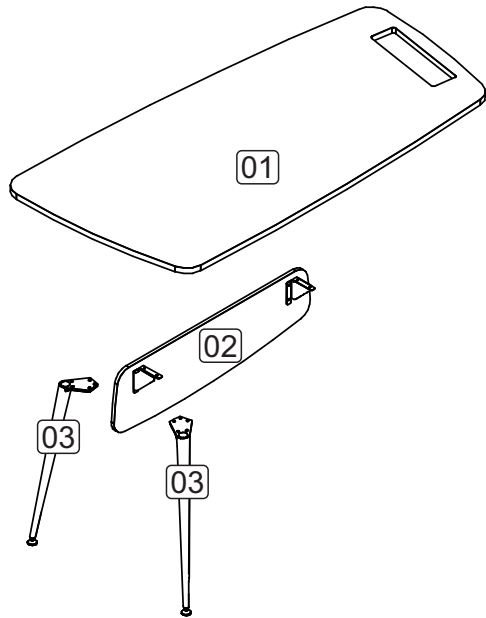

NÚMERO	DESCRIÇÃO	QUANTIDADE	DIMENSÕES
NUMBER	DESCRIPTION	QUANTITY	DIMENSIONS
NÚMERO	DESCRIPCIÓN	CANTIDAD	DIMENSIONES
01	Tampo	01	2200x900x25 1800x900x25
02	Painel Frontal	01	1430x290x15 1030x290x15
03	Pé Conico	02	695X117X83

Em milímetros / En milímetros / In millimetres.

4

Detalle / Detail  
DETALHE 2

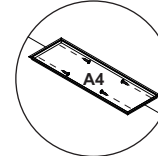

Posicione a caixa e parafuse.  
*Coloque la caja y el tornillo.*  
*Position the box and screw.*

DETALHE 2  
Detalle / Detail

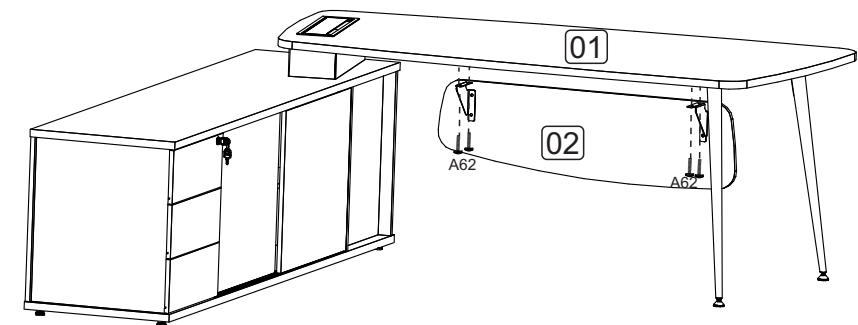
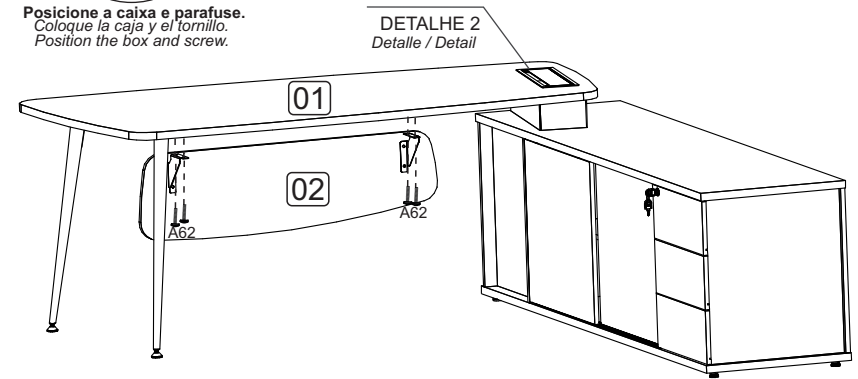

Accesórios utilizados:  
*Accesorios utilizados:*  
*Accessories used:*

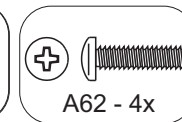
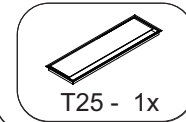

3

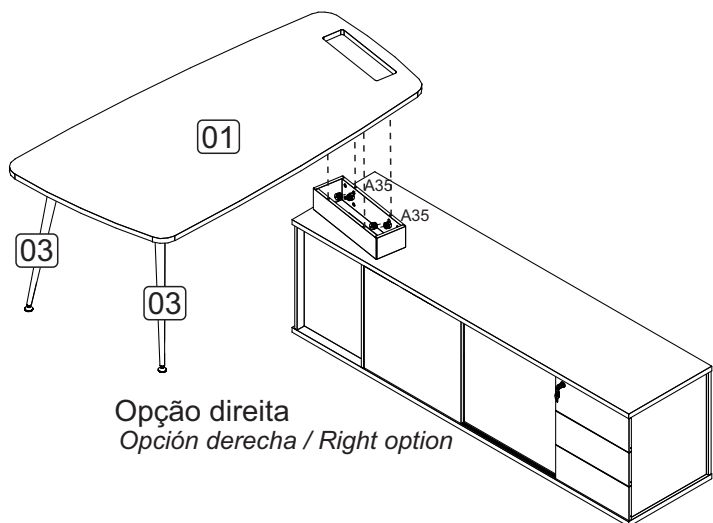

Opção direita  
Opción derecha / Right option

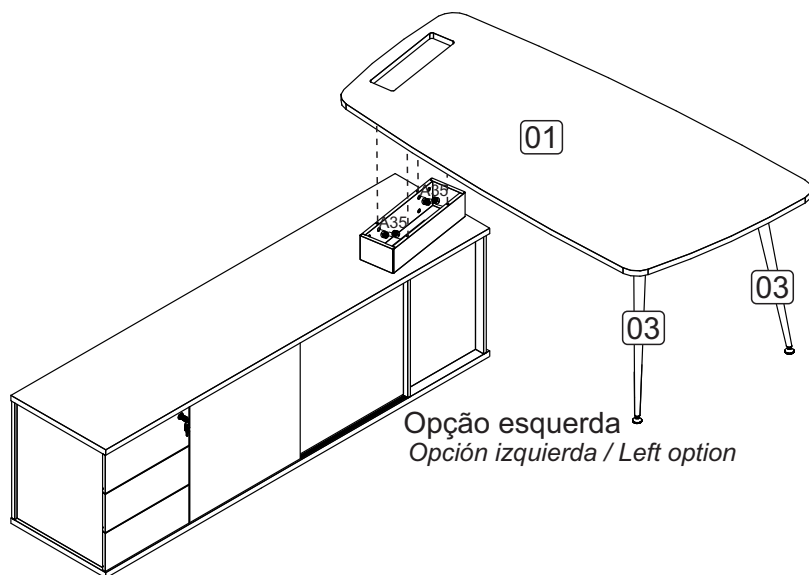

Opção esquerda  
Opción izquierda / Left option

Accessórios utilizados:  
Accesorios utilizados:  
Accessories used:



A35 - 4x

06/08

## LISTA DE ACESSÓRIOS

A SEPARAÇÃO DOS ACESSÓRIOS ANTES DE INICIAR O TRABALHO FACILITARÁ O MESMO. OS PARAFUSOS E CAVILHAS ESTÃO NA ESCALA REAL. EM CASO DE DÚVIDA COLOQUE O

### ACESSÓRIO SOBRE A IMAGEM.

Lista de accesorios: La separación de los accesorios antes de comenzar el armado facilitará el mismo. Los tornillos y taquetes son en escala real. En caso de dudas sobre la identificación, coloque el accesorio en la imagen.

List of accessories: The separation of the accessories before you start the assembly will facilitate the same. The screws and dowels are in real scale. In case of doubts about the identification, place the accessory on the image.

### ACESSÓRIOS EXCEDENTES DO ARMÁRIO:

ACCESORIOS EXCEDENTES PARA GABINETES:  
SURPLUS CABINET ACCESSORIES:

CÓD. CÓD. COD.	IMAGEM IMAGEN IMAGE	DESCRIÇÃO DESCRIPCIÓN DESCRIPTION	QTD. CTD. QTD.	CÓD. CÓD. COD.	IMAGEM IMAGEN IMAGE	DESCRIÇÃO DESCRIPCIÓN DESCRIPTION	QTD. CTD. QTD.
A7		PARAFUSO CABEÇA CHATA 4,0x14mm Tornillo de cabeza plana Flat head screw	8	A62		PARAFUSO CABEÇA PAINELA 6x20mm Tornillo de cabeza troncocónica Pan head screw	12
A29		PARAFUSO MINIFIX 6x33mm Tornillo minifix Superb thread	4	M14		SUPOORTE PAINEL FRONTAL 15mm SOPORTE DEL PANEL FRONTAL FRONT PANEL SUPPORT	2
A35		TAMBOR MINIFIX Tambor minifix Cam lock	4	T25		COLARINHO Cuello Collar	1
A36		BUCHA 6x13mm Cojinete Bushing	16	L50		SAPATA ARTICULADA 5/16 35MM ZAPATO ARTICULADO ARTICULATED SHOE	2

03/08

# 1

## PRÉ-MONTAGEM

**PARA INICIAR O TRABALHO REALIZE O PROCESSO INDIVIDUAL DE CADA PEÇA COMO DEMONSTRADO NAS IMAGENS A BAIXO, APÓS SEPARE AS PEÇAS EM UM LOCAL SEGURO.**

*Para comenzar el trabajo, realice el proceso individual de cada pieza como se muestra en las imágenes a continuación.*

*Luego separe las partes en un lugar seguro.*

*To start the work, perform the individual process of each piece as shown in the images below. Then separate the parts in a safe place.*

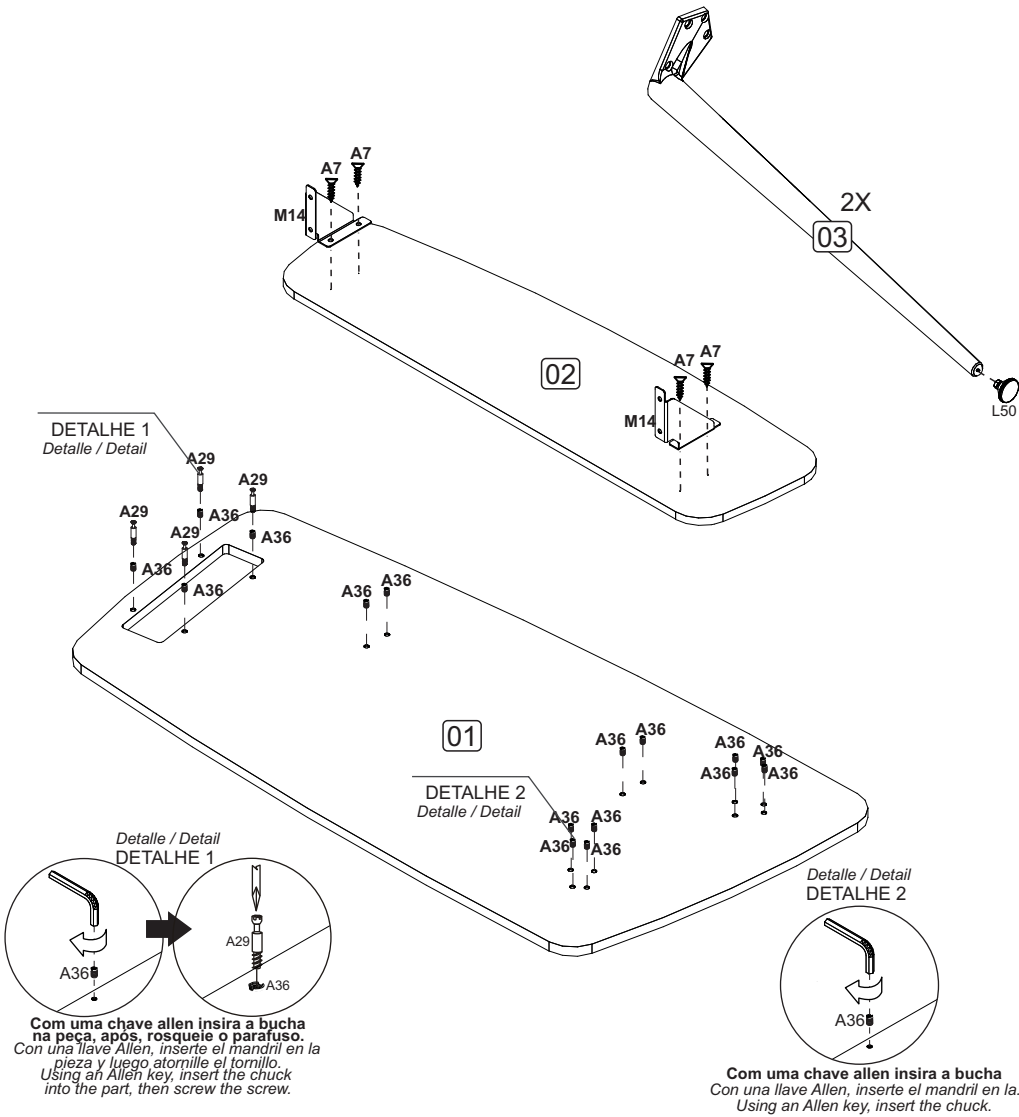

**Acessórios utilizados:**  
Accesorios utilizados:  
Accessories used:



# 2

## MONTAGEM

*Armado*  
*Assembly*

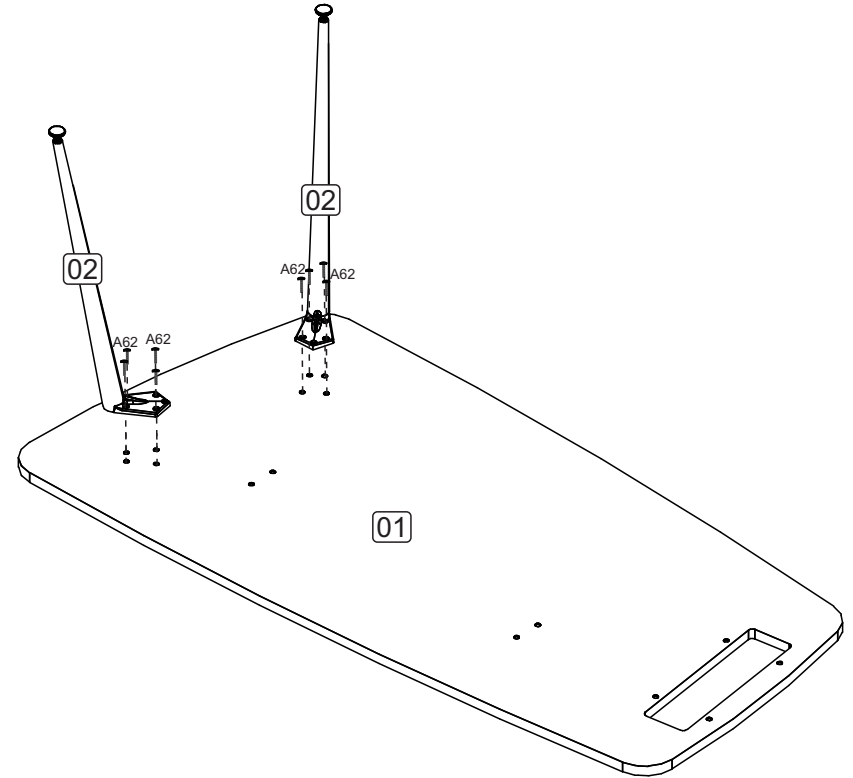

**Acessórios utilizados:**  
Accesorios utilizados:  
Accessories used:

